

 TREASURE GARDEN

Guide d'assemblage et d'utilisation

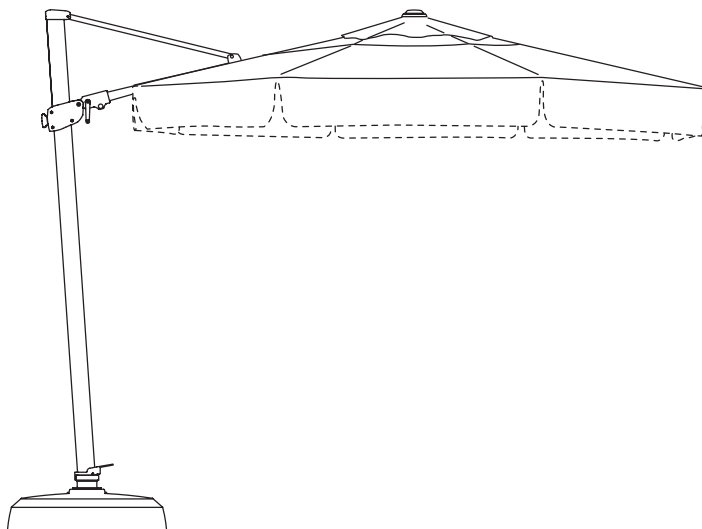

AG25T CANTILEVER



AG25T *3.5m octogone*



AG25TSQ *3.0m carré*

Merci d'avoir acheté le parasol à cantilever Treasure Garden AG25T.
 Veuillez enlever le contenu du paquet, inspecter et vérifier la liste de composants.
Certaines pièces peuvent être incluses dans l'emballage en polystyrène.
Ne jetez aucun emballage ou boîte tant que l'assemblage n'est pas terminé.

LISTE DE VÉRIFICATION

- | | |
|---|--|
| A - (1) Moyeu rotatif 360° | I - (1) Manivelle |
| B - (1) Pédales | J - (1) Poutre de soutien du dais |
| C - (1) Matériel | K - (1) Fleuron |
| D - (1) Cadre principal | L - (1) Dais |
| E - (1) Bouton de réglage | M - (7) Capuchon d'extrémité à ressort |
| F - (1) Mécanisme ouvert / fermé | N - (1) Lambrequin (optionnel) |
| G - (1) Mécanisme d'inclinaison | O - (1) Adaptateur d'éclairage |
| H - (1) Échelle de degrés d'inclinaison | (luminaire vendu séparément) |
| | P - (1) Couvercle de protection |

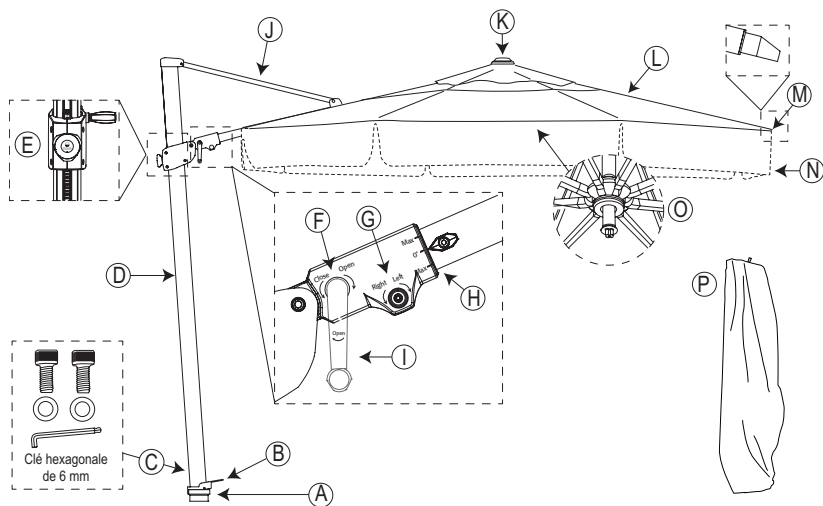

IMPORTANT:

Avant le montage, il est important de décider de l'emplacement du parasol.

- Laissez une hauteur suffisante pour éviter d'endommager votre parasol pendant l'assemblage et l'utilisation.
- Choisissez un emplacement plat et robuste.
- Évitez toute pente de sol meuble.
- Considérez un emplacement qui maximisera la fonction de rotation à 360° du parasol. Placer le parasol entre deux zones de divertissement est idéal.

CAUTION:

- Entièrement assemblé, le parasol pèse plus de 300 livres. Déplacer le parasol entièrement assemblé augmentera le risque d'endommagement de votre parasol et / ou peut causer des blessures graves. Nous recommandons une équipe de deux personnes pour le montage et le démontage.

**NOTE: SE RÉFÉRER AU MANUEL DE LA BASE OU DU KIT DE MONTAGE
POUR LE MONTAGE DE LA BASE AVANT DE PROCÉDER.**

IMPORTANT:

Pour les applications de base autoportante, il est impératif d'installer la base appropriée pour votre taille en porte-à-faux. Le poids de base minimum requis pour l'AG25T est de 200 lb.

ÉTAPE 1

ASSEMBLAGE DU PARASOL

Nous recommandons une équipe de deux personnes pour lever les composants et effectuer l'assemblage.

Avec le couvercle de base en place ou le kit de montage installé, lever le parasol et insérer le cadre principal dans le moyeu rotatif installé (Fig. 1). Fixer le parasol sur place en insérant les (2) boulons et (2) rondelles et les serrer à l'aide d'une clé hexagonale de 6 mm fournie (Fig. 2).

RETIRER TOUT LE MATÉRIEL D'EMBALLAGE EN PLASTIQUE DE TOUTES LES PIÈCES AVANT L'OUVERTURE DU PARASOL. VÉRIFIER SOUS LE DAIS POUR L'EMBALLAGE AUTOUR DES NERVURES.

Votre parasol est maintenant prêt à fonctionner!

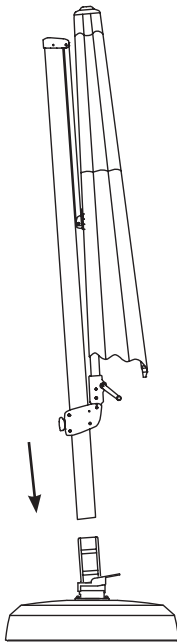

(Fig. 1)

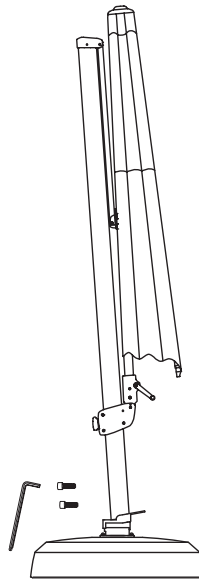

(Fig. 2)

ÉTAPE 2 OUVRIR DE DAIS

En position fermée, tourner le bouton de réglage en sens anti-horaire (Fig. 3) et faire glisser le bouton de réglage vers le haut (Fig. 4). Faire tourner le bouton de réglage en sens horaire pour le serrer et le fixer en place.

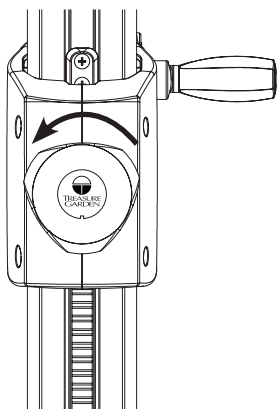

(Fig. 3)

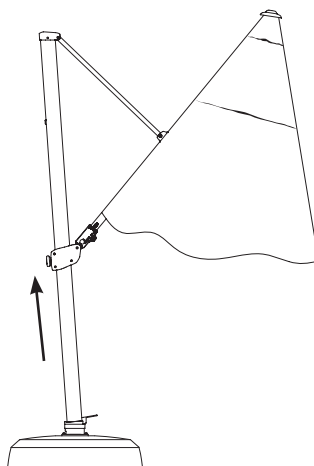

(Fig. 4)

Insérer la manivelle dans la douille «Ouvert / Fermé» du mécanisme de manivelle (Fig. 5). Tourner la manivelle en sens horaire jusqu'à ce que le dais soit ouvert (Fig. 6).

PRÉCAUTION: Arrêter de tourner la manivelle dès que le dais du parasol a été complètement ouvert et que le manchon sur le poteau central a atteint sa hauteur maximale.

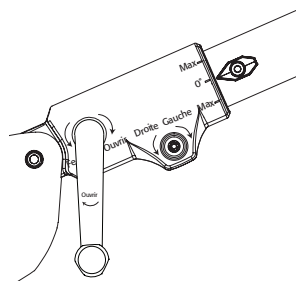

(Fig. 5)

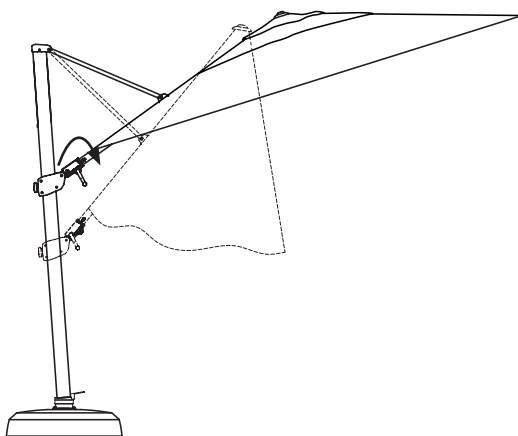

(Fig. 6)

ÉTAPE 3 INCLINER LE DAIS

Inclinaison en avant et en arrière:

IMPORTANT : AVANT D'UTILISER LA FONCTION D'INCLINAISON.

Pour éviter des blessures corporelles ou des dommages au parapluie, assurez-vous que la zone derrière vous est dégagée et libre de tout meuble ou structure.

Placez-vous derrière le parapluie. Tournez le bouton de réglage dans le sens inverse des aiguilles d'une montre pour le désengager du rail (Fig. 7) et faites glisser la cabine vers le haut et vers le bas jusqu'à ce que le degré d'ombrage vertical souhaité soit atteint (angle arrière maximal de 30° par rapport au niveau du sol) (Fig. 8). Serrez le bouton de réglage dans le sens des aiguilles d'une montre pour verrouiller sa position.

AVERTISSEMENT : Assurez-vous que l'inclinaison est bien fixée dans le rail. N'inclinez pas le parasol au-delà du rail. Gardez les mains libres du cadre principal tout en déplaçant la voiture coulissante de haut en bas. N'utilisez pas la fonction d'inclinaison en cas de vent.

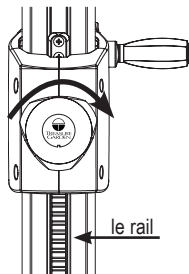

(Fig. 7)

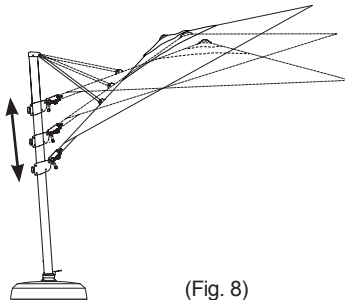

(Fig. 8)

Inclinaison à gauche et à droite:

IMPORTANT : AVANT D'UTILISER LA FONCTION D'INCLINAISON.

Pour éviter des blessures corporelles ou des dommages au parapluie, assurez-vous que la zone derrière vous est dégagée et libre de tout meuble ou structure.

Insérer la manivelle dans la douille «Droite / Gauche» du mécanisme de manivelle (Fig. 9). Pour faire incliner le dais vers la droite, tourner la manivelle en sens anti-horaire. Pour faire incliner le dais vers la gauche, tourner la manivelle en sens horaire.

REMARQUE : Nous ne recommandons pas d'incliner verticalement et horizontalement à un degré d'inclinaison maximum pendant une période prolongée. Cela pourrait endommager le parasol. N'utilisez pas la fonction d'inclinaison en cas de vent.

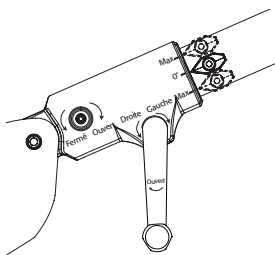

(Fig. 9)

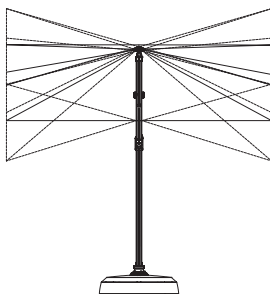

ÉTAPE 4 MOYEU ROTATIF À 360°

Mettre le pied sur la pédale du moyeu rotatif et appuyer sur la pédale pour relâcher le verrou rotatif (Fig. 10). Mettre les mains sur le cadre principal et faire pivoter le cadre du parasol dans les deux sens, par incréments de 90°. Pour verrouiller en position, relâcher la pédale pour engager le verrouillage rotatif.

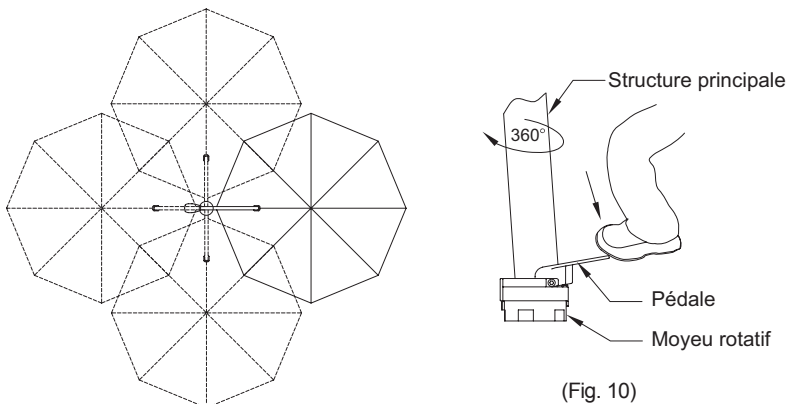

ÉTAPE 5 FONCTION D'ADAPTATEUR D'ÉCLAIRAGE

Pour ATTACHER l'éclairage du parasol: (vendu séparément)

Desserrer l'adaptateur d'éclairage intégré au moyeu inférieur en tournant en sens anti-horaire Fig. 11). Après le desserrage, tirer la tige de l'adaptateur d'éclairage (Fig. 12) pour fixer l'éclairage du parasol (vendu séparément).

Pour ENLEVER l'éclairage et FERMER l'adaptateur:

Enlever l'éclairage du parasol et pousser doucement le montant de l'adaptateur d'éclairage vers le haut dans le porte – parasol et serrer en tournant en sens horaire (Fig. 11).

Note: Il peut être nécessaire d'abaisser le parapluie à une hauteur accessible pour tirer l'adaptateur d'éclairage vers le bas et fixer la lumière du parapluie. Il n'est pas nécessaire de retirer la lumière pour fermer le parasol.

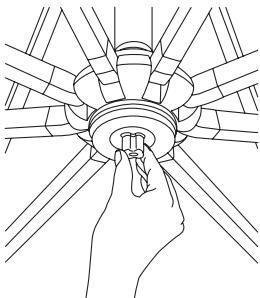

(Fig. 11)

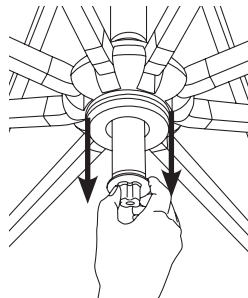

(Fig. 12)

ÉTAPE 6 FERMER LE DAIS

Insérer la manivelle dans la douille «Ouvert / Fermé» du mécanisme de manivelle (Fig. 13). Tourner la manivelle en sens anti-horaire jusqu'à ce que le dais soit fermé (Fig. 14). Tourner le bouton de réglage en sens anti-horaire et faire glisser vers le bas jusqu'à ce que le parasol soit en position fermée. Attacher la corde autour du dais pour le fixer. Couvrir le parasol avec la couverture de protection fournie lorsqu'il n'est pas utilisé (Fig. 15). **Note:** Avant de fermer, assurez-vous que l'auvent est en position horizontale (non inclinable). Rangez correctement le parapluie lorsqu'il n'est pas utilisé. Fermez le parapluie, attachez une ficelle autour de l'auvent et couvrez le parapluie avec la housse de protection fournie.

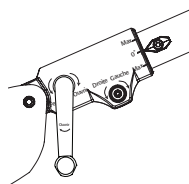

(Fig. 13)

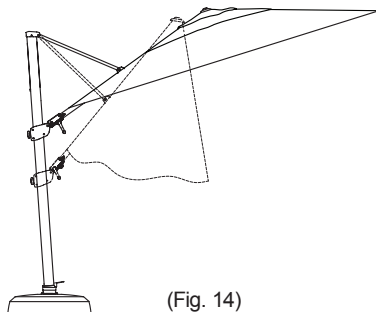

(Fig. 14)

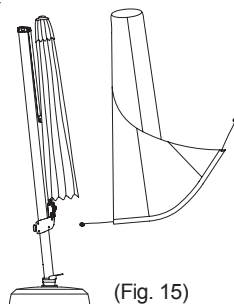

(Fig. 15)

SOINS ET ENTRETIEN

- Lorsqu'il n'est pas utilisé, refermer et couvrir le parasol avec une housse de protection.
- Si nécessaire, nettoyer le tissu avec de l'eau tiède, un détergent doux et une éponge.
- Laisser le dais mouillée sécher légèrement ouvert, mais ne pas laisser sans surveillance.
- Essuyer les marques de glissement sur les tiges en aluminium avec un chiffon humide.

Stockage d'hiver:

- Entreposer dans un endroit sec.

Après l'hiver:

- Vérifier l'état et le fonctionnement du parasol. Tout défaut sera réparé par un professionnel.

POUR PLIER CORRECTEMENT LE DAIS:

La durée de vie du dais sera prolongée s'il est plié comme il a été emballé et transporté. Cette technique est similaire à la manière dont on plie une parachute et elle est particulièrement importante pour plier le dais en vue du stockage saisonnier ou lorsqu'il reste fermé pendant une longue période.

En utilisant toujours cette technique, la durée de vie du dais sera prolongée.

- Lorsque le dais a été complètement descendu, se mettre devant la structure du dais et commencer le procédé de pliage en tirant sur les deux panneaux en face du mât. Tirer sur les deux panneaux ensemble et les rouler serrés dans le dais.
- Une fois roulés, tirer sur les panneaux adjacents un par un et les plier vers le centre, en alternant les côtés jusqu'à ce que tous les panneaux ont été retirés des bras et pliés dans le centre.
- Attacher la corde autour du dais et couvrir le parasol avec la couverture de protection fournie.

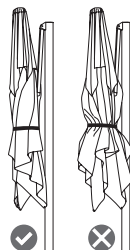

MESURES DE SÉCURITÉ :

- Pour réduire le risque de blessures corporelles au cours desquelles une personne est blessée ou blessée, et/ou des dommages aux biens personnels, lisez et suivez le Guide d'assemblage avant d'assembler et d'utiliser le parapluie et la base.
- Fermez le parasol dans des conditions de vent ou quand une tempête approche. Ne jamais permettre au parasol de se rabattre dans le vent; cela pourrait endommager le dais. N'utilisez pas la fonction d'inclinaison par temps venteux.
- Gardez le parapluie fixé à la base du parapluie en tout temps.
- Ne pas laisser le parasol ouvert sans surveillance. En cas de dommages, cela n'est pas couvert par la garantie.
- Lors du réglage du parasol, s'assurer qu'aucune personne ou objet ne se trouve à proximité. Ceci est important pour éviter les blessures ou les dommages matériels.
- Ne laissez pas les enfants jouer sur ou avec un parapluie ou une base de parapluie.
- Lors du réglage ou de l'assemblage du parapluie ou de la base du parapluie, assurez-vous que les doigts, les orteils ou toute autre partie du corps sont éloignés des pièces mobiles. Ne pas en faire autant entraînera des blessures graves.

GARANTIE:

Treasure Garden garantit que ce produit (pour un usage résidentiel UNIQUEMENT) est exempt de défauts de matériaux et de fabrication d'origine pendant une période de 2 ans à compter de la date d'achat. Si un défaut dans le matériau d'origine ou de fabrication apparaît pendant la période de garantie, Treasure Garden (à sa discrétion) réparera ou remplacera le produit sans frais.

Il suffit de contacter votre concessionnaire original autorisé Treasure Garden avec une description du défaut. Le concessionnaire va vérifier le défaut et va travailler en étroite collaboration avec Treasure Garden pour obtenir le service nécessaire. Dans de nombreux cas, des problèmes simples peuvent être résolus avec une pièce de rechange qui peut être expédiée directement au concessionnaire pour une installation / réparation de niveau professionnel.

La falsification ou la modification du produit annulera la garantie.

Si une réparation en usine sous garantie est requise, Treasure Garden assumera la responsabilité des frais de retour sur le produit garanti pour la première année seulement.

Le produit retourné (à la réception et à l'inspection) qui «n'est pas couvert» par notre garantie sera expédié / facturé à vos frais.

Cette garantie vous donne des droits légaux spécifiques, et vous pouvez avoir d'autres droits qui varient d'un État à l'autre.

ROUILLE: La rouille est une partie naturelle du processus de vieillissement de l'acier ou des matériaux à base de fer, et N'EST donc PAS considérée un défaut

NOTE: Les défauts causés par une utilisation déraisonnable ou abusive ou une défaillance causée par la négligence de soins raisonnables et nécessaires ne sont pas couverts par cette garantie.

De plus, les calamités naturelles (y compris, mais sans s'y limiter, le vent, les ouragans, les tornades et les tempêtes) ne sont pas couvertes par cette garantie.



www.treasuregarden.com

©2022 Treasure Garden, Inc. - Tous droits réservés.
v.08.17.22